

Istruzioni per il montaggio

Il pozzetto per pavimento deve essere installato in conformità alle normative del settore. Si consiglia di far eseguire l'installazione da una ditta idraulica autorizzata. Le presenti istruzioni sono valide per tutti i pozzetti per pavimento Purus.

Prima di iniziare a utilizzare la membrana impermeabilizzante, leggere attentamente le istruzioni di installazione del relativo fornitore.

Vecchi pozzetti per pavimento

I pozzetti esistenti devono essere sostituiti durante la ristrutturazione. I pozzetti per pavimento prodotti prima del 1990 non sono omologati e devono essere sempre sostituiti con pozzetti nuovi.

Incollaggio di pavimenti vinilici

Quando, per coprire un pavimento, si incolla un pavimento vinilico la colla non deve essere applicata sulla flangia del pozzetto. Nei pavimenti vinilici, la distanza tra la flangia dello scarico a pavimento e il deposito delle acque reflue deve essere di almeno 500 mm, vedere anche le istruzioni del fornitore del pavimento.

Installazione

Il pozzetto per pavimento deve essere montato sul travetto utilizzando gli strumenti di installazione del produttore. I pozzetti per pavimento devono essere montati orizzontalmente e a livello con la membrana impermeabilizzante, con una tolleranza di livello di +/- 2 mm misurata dal centro del pozzetto al bordo esterno della flangia.

Il pozzetto per pavimento deve essere posizionato a una distanza minima di 200 mm tra la parete e la flangia del pozzetto per pavimento. Il pozzetto per pavimento deve essere dotato di coperchio di protezione quando si getta il calcestruzzo. Il pozzetto per pavimento deve essere installato in modo da consentire la pulizia e la rimozione del chiusino.

Materiale

Se non diversamente specificato, i pozzetti di plastica Purus sono progettati per l'uso in ambienti interni. Tutti i prodotti in acciaio inossidabile possono essere scoloriti sulla superficie delle parti in acciaio con tracce di corrosione. Ciò non significa che l'acciaio inossidabile si sia corroso. I pozzetti in ghisa Purus sono rivestiti con resina epossidica sia all'interno che all'esterno. Se la vernice si danneggia, è necessario ripristinare la vernice sulla superficie per mantenerla protetta dalla corrosione.

Installation instructions

The floor gully should be installed in accordance with industry regulations. We recommend that the installation is carried out by an authorised plumbing company. This instruction applies all Purus floor gullies.

Before beginning with the waterproofing membrane, read through the waterproofing membrane supplier's installation instructions.

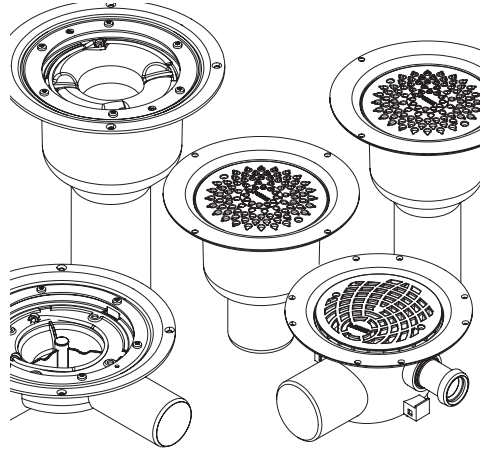

Old floor gullies

Existing gullies should be replaced during renovation. Floor gullies manufactured before 1990 are not type-approved and should always be replaced with a new one.

Gluing vinyl flooring

When gluing vinyl flooring used to cover a floor, glue should be not applied to the gully flange. The distance between the floor drain flange and waste water deposit must be at least 500 mm on vinyl floors, see also the floor supplier's instructions.

Installation

The floor gully must be mounted to the joist using the manufacturer's installation tools. Floor gullies must be mounted horizontally and level with the waterproofing membrane, with a level tolerance of +/- 2 mm measured from the gully centre to the outer edge of the flange.

The floor gully must be placed at a minimum distance of 200 mm from the wall to the floor gully flange. The floor gully must be fitted with its protection lid when the concrete is cast. The floor gully must be installed in a way that makes it possible to clean and remove the water trap.

Material

Purus plastic gullies are designed for indoor use unless otherwise specified. All stainless steel products can be discolored on the surface of steel parts with corrosion attack. This does not mean that the stainless steel has corroded. Purus cast iron gullies are coated with epoxy inside and outside. If the lacquer gets damaged the paint surface needs to be restored to maintain corrosion protection.

Coperchio di protezione per pozzetti per pavimento

Protection lid for floor gullies

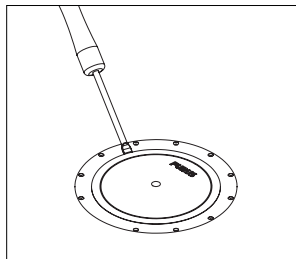

Coperchio di protezione

Il coperchio deve essere in posizione quando viene gettato il calcestruzzo del pozzetto per pavimento. Utilizzando un cacciavite con un'angolazione di 45 gradi, sollevare con cautela il collare in plastica fino a quando la copertura non si allenta. La copertura è montata a tenuta in fabbrica per evitare che i massetti o materiali simili entrino nel canaletto di pozzetto per pavimento durante la fase di costruzione.

Protection lid

The lid must be in place when the concrete casting of the floor gully takes place. Using a screwdriver at a 45 degree angle, carefully lift up the plastic collar until the cover loosens. The cover is fitted tight in the factory to prevent any screed or similar material entering the floor gully during the construction phase.

Pozzetti per pavimento con ingresso laterale opzionale – Floor gullies with optional side inlet

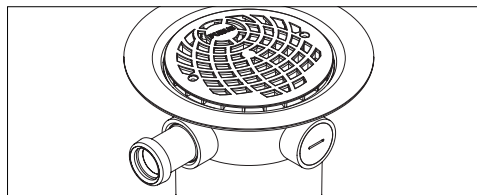

Installazione

Tutti gli ingressi opzionali sono chiusi alla consegna. Svitare il tappo e sostituirlo con un qualsiasi attacco Purus. Non rimuovere la guarnizione montata sull'ingresso. Utilizzare solo uno degli ingressi.

Installation

All optional inlets are plugged on delivery. Unscrew the plug and replace it with any of Purus' couplings. Do not remove the gasket fitted to the inlet. Only use one of the inlets.

Pozzetti per pavimento con flangia regolabile Floor gullies with adjustable flange

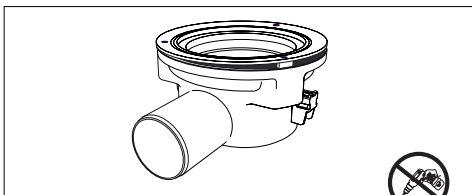

Controllare che la sezione superiore regolabile del pozzetto per pavimento sia nella posizione più bassa quando si getta il calcestruzzo. La sezione superiore può essere alzata dopo la colata di calcestruzzo:

Saga e Tor: Saga max. 15 mm e Tor max. 25 mm.

La sezione superiore può essere inclinata fino a: Saga 4° e Tor 7° dalla posizione predefinita. Questa operazione viene eseguita utilizzando le tre viti di regolazione situate sotto i tappi.

Njord and Hild: max 23 mm, la parte superiore può essere inclinata fino a 8 gradi rispetto alla posizione iniziale

N.B.: Regolare le viti solo con un attrezzo manuale. Le sezioni superiore e inferiore **non** devono essere separate tra loro.

Rot: Se il pozzetto per pavimento deve essere regolato in altezza, eseguire questa operazione prima della gettata del pavimento. Il pozzetto per pavimento può essere regolato da 99 a 129 mm ruotando la flangia in senso antiorario.

Check that the adjustable upper section of the floor gully is in its lowest position when casting concrete. The upper section can be raised after concrete casting:

Saga and Tor: Saga max. 15 mm and Tor max. 25 mm. The upper section can be angled up to: Saga 4° and Tor 7° from the default position. This is done using the three adjustment screws found under the plugs.

Njord and Hild: max. 23 mm. The upper section can be angled up to: 8° from the default position.

Note: Only adjust the screws using a hand tool. The upper and lower sections must **not** be separated from each other.

Rot: If the floor gully is to be height-adjusted, this must be done before casting the floor. The floor gully can be adjusted from 99 to 129 mm by turning the flange counterclockwise.

Consigli di Purus

Tips from Purus

Si raccomanda sempre un Ø75 di uscita sotto la vasca. We always recommend Ø75 outlet under the bathtub.

Pulire sempre le tubature già presenti quando si collega un nuovo pozzetto per pavimento. Always clean existing pipes when connecting a new floor gully.

Assicurarsi che le tubature siano ben aerate. Be sure to have good airing in the pipes.

Installazione in pavimenti in calcestruzzo

Installation in concrete flooring

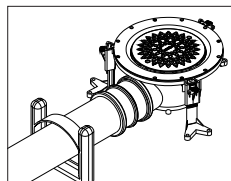
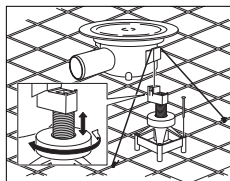
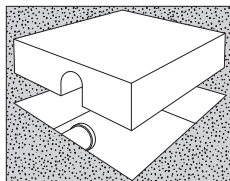
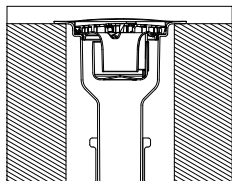

Perforazione

Per la perforazione, assicurarsi che la flangia sul pozzetto per pavimento sia a livello del substrato su cui è applicata la membrana impermeabilizzante. Prima della gettata del pozzetto per pavimento, è importante misurare con precisione l'altezza. Assicurarsi di sigillare l'area intorno al pozzetto e di fissarlo in posizione con un materiale idoneo.

N.B.: In caso di attraversamento di una cella antincendio, sono necessarie azioni speciali.

Core drilling

For core drilling, ensure the flange on the floor gully is level with the substrate on which the waterproofing membrane is applied. Before casting the floor gully it is important to accurately measure the height. Make sure to seal around the gully and fix in place with a suitable material.

Note: Special actions are required if a fire cell has to be crossed.

Incasto

Se il tubo di scarico è incorporato nel calcestruzzo, è necessario ricavare una cavità di dimensioni appropriate. Quando il calcestruzzo si è solidificato, collocare il pozzetto nella cavità e collegarlo al tubo di scarico. Riempire la cavità con il calcestruzzo.

Recessing

When the waste pipe is embedded in concrete a recess has to be cut out, in an appropriate size. Once the concrete has hardened, the gully is placed in the recess and connected to the waste pipe. Fill the recess with concrete.

Gettata di calcestruzzo

Quando si eseguono installazioni su pavimenti in calcestruzzo, il pozzetto deve essere installato con gli strumenti di installazione Purus; Nordsjön o con il supporto Purus. Il supporto Purus può essere regolato di circa 60mm in altezza e di 110 mm con il manicotto opzionale.

Legare il pozzetto al tendino con del filo metallico in modo tale che non si sposti durante la colata del calcestruzzo. Per i pavimenti in calcestruzzo, il tubo di scarico di collegamento deve essere dotato di un fissaggio posizionato non oltre 200 mm di distanza dal collegamento del pozzetto per pavimento.

N.B.: Il supporto Purus può essere utilizzato solo con pozzetti in plastica con ingressi laterali.

Concrete casting

When carrying out installations in concrete flooring, the gully must be installed with Purus installation tools; Nordsjön or Purus supporting leg. The Purus supporting leg can be adjusted approx. 60 mm in height and 110 mm with the optional sleeve.

Tie the gully to the rebar with wire so it does not move while pouring the concrete. For concrete flooring, the connecting waste water pipe must have a fastener that is positioned no more than 200 mm from the floor gully connection.

Note: The Purus supporting leg can only be used with plastic gullies with side inlets.

Installazione in pavimenti in legno

Installation in wooden flooring

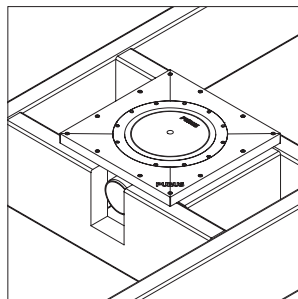

Installazione con piastra Purus

Quando si eseguono installazioni in un travetto di legno, il pozzetto deve essere installato con la piastra di installazione Purus. Le piastre sono vendute separatamente, vedere l'ultima pagina. La piastra di installazione deve essere supportata su tutti e quattro i lati con murature di riempimento e travi.

Vedere le istruzioni di installazione separate per l'installazione delle diverse piastre di installazione di Purus.

Installation with Purus plate

When carrying out installations in wooden joist, the gully must be installed with the Purus installation plate. These are sold separately, see last page. The installation plate must be supported on all four sides with noggings and beams.

See separate installation instructions on how to install Purus' different installation plates.

Foratura della membrana in vinile e impermeabilizzante della Serie S, anello di fissaggio a vite Cutting a hole in vinyl & waterproofing membrane S-series, screwed clamping ring

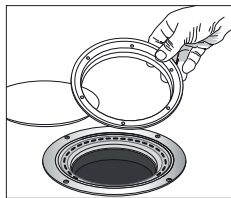

Rimuovere la copertura e l'anello di fissaggio. L'anello o-ring montato sul corpo deve essere lasciato in posizione nel pozzetto.

Remove the cover and the clamping ring. The o-ring mounted on the body should be left in place in the gully.

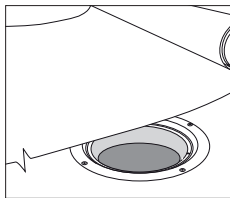

Posare la membrana impermeabilizzante o il pavimento in vinile secondo le istruzioni del produttore. Assicurarsi che l'anello o-ring sia ancora in posizione nella relativa scanalatura prima di posizionare la membrana impermeabilizzante o il pavimento in vinile.

Lay the waterproofing membrane or vinyl flooring according to the manufacturer's instructions. Make sure the o-ring is still in place in its groove before laying the waterproofing membrane/ vinyl flooring.

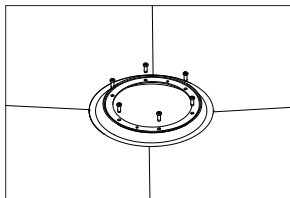

Premere verso il basso e avvitare l'anello di fissaggio. Utilizzare solo attrezzi manuali. Il testo sull'anello di fissaggio deve essere rivolto verso l'alto. Per facilitare l'installazione, è possibile praticare un taglio nella membrana, all'interno dell'anello di fissaggio, per ridurre la tensione. Quando si utilizza un pavimento vinilico, è necessario riscaldarlo intorno al pozzetto per facilitarne la posa.

Press down and screw the clamping ring in place. Use only hand tools. The text on the clamping ring must face upwards. To facilitate installation, a cut can be made in the membrane, inside the clamping ring, to reduce tension. When vinyl flooring is used, it should be heated around the gully to make it easier to lay.

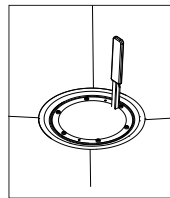

Praticare un taglio con cautela lungo l'interno dell'anello di fissaggio con un coltello affilato.

Cut with care along the inside of the clamping ring with a sharp knife.

Coltello Purus per praticare fori nel vinile e nella membrana impermeabilizzante Anello di fissaggio automatico – Purus knife for cutting holes in vinyl & waterproofing membrane Automatic clamping ring

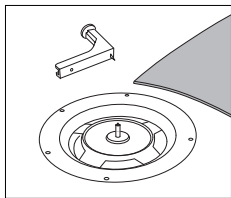

Posizionare la base del coltello nel pozzetto prima di posizionare la membrana impermeabilizzante. Appoggiare il collare di tenuta dello scarico / del pavimento in vinile sulla base e premere finché il perno non penetra.

Place the foot of the knife in the gully before laying the waterproofing membrane. Lay the vinyl flooring/drain sealing collar over the foot and press until the pin cuts through.

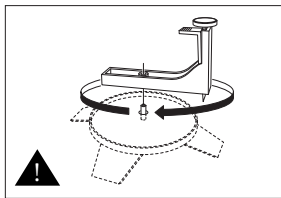

Estrarre la lama, posizionare il braccio del coltello sul perno e praticare un foro ruotando la lama di un giro completo. La membrana impermeabilizzante o il pavimento in vinile non devono sporgere sotto l'anello di fissaggio. Ciò si ottiene utilizzando il coltello Purus. N.B.: La lama del coltello è affilata.

Press out the blade, place the knife arm on the pin and cut a hole by rotating the knife a full turn. The waterproofing membrane or vinyl flooring should not stick out under the clamping ring. This is achieved by using the Purus knife. Note: The knife blade is sharp.

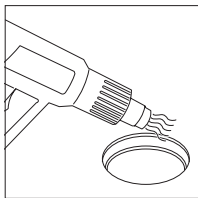

Rimuovere la base del coltello dal pozzetto. Riscaldare il pavimento vinilico. N.B.: Non riscaldare il collare di tenuta dello scarico.

Remove the foot of the cutting knife from the gully. Heat the vinyl flooring. Note: Do not heat the drain sealing collar.



L'anello di fissaggio è posizionato nel pozzetto con il lato più ampio rivolto verso l'alto. Posizionare la griglia sopra e premere verso il basso fino a quando l'anello di fissaggio non raggiunge il fondo.

The clamping ring is placed in the gully with the wide side facing upwards. Place the grating on top and press downward until the clamping ring reaches the bottom.

Pulizia del chiusino e del sifone meccanico antiodori NOOD

Cleaning the water trap & mechanical NOOD odour trap

- 1 Tirare verso l'alto la maniglia e sollevare il chiusino.
 - 2 Smontare il chiusino: Premere su entrambi i lati a circa 2 cm al di sotto del bordo superiore della vaschetta, vedere il segno a forma di freccia e tirare. Pulire le parti e rimontare il chiusino. N.B.: Non è possibile smontare un sifone meccanico antiodori NOOD o un chiusino Ran. In questo caso, separare le parti il più possibile e sciacquare con acqua calda.
 - 3 Lubrificare la guarnizione in gomma con del sapone e premere per posizionare l'insero del chiusino. Controllare che sia nella posizione corretta e riempire con acqua.
- 1 Pull up the handle and lift up the water trap.
 - 2 Take the water trap apart: Press about 2 cm below the upper edge of the cup on both sides, see the arrow-shaped mark and pull apart. Clean the parts and reassemble the water trap. Note: A mechanical NOOD odour trap or Ran water trap cannot be taken apart. In this case, pull the parts apart as much as possible and rinse with hot water.
 - 3 Grease the rubber gasket with soap and press the water trap insert into place. Check that it is in the correct position and fill with water.

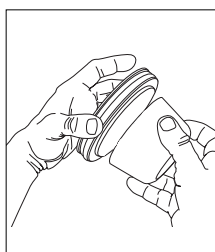
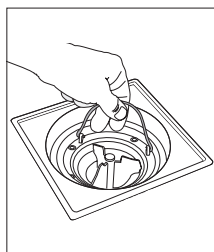

NOOD

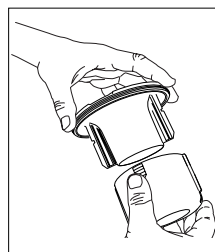
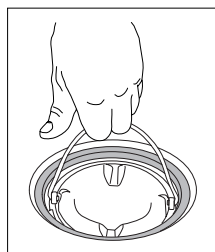

Chiusino
Water trap

Pulizia dei chiusini situati in stanze blindate

Cleaning water traps in safe rooms

Ruotare la chiave in senso orario (verso destra) per chiudere. Ruotare la chiave in senso antiorario (verso sinistra) per aprire il pozzetto. Per pulire, rimuovere l'insero facendolo ruotare in senso antiorario (verso sinistra) finché le filettature non si allentano. Riasssemblare l'insero dopo aver pulito il pozzetto e l'insero. Avvitare l'insero in senso orario (verso destra) nel pozzetto. Stringere correttamente l'insero in posizione.

Il pozzetto per pavimento è tenuto chiuso quando la camera blindata è in uso.

Turn key clockwise (to the right) to close. The key is turned counterclockwise (to the left) to open the gully. To clean, the insert is removed by twisting the entire insert counterclockwise (to the left) until the threadings loosen. The insert is reassembled when the gully and insert have been cleaned. The insert is then screwed clockwise (to the right) to the gully. Tighten the insert properly in place.

The floor gully is kept closed when the safe room is in use.

Accessori venduti separatamente

Accessories sold separatley

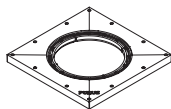

Piastre di installazione 2014 RSK 713 36 96
Installation plates Multi RSK 713 36 90

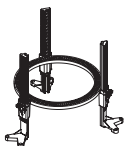

Purus Nordsjön RSK 712 94 97

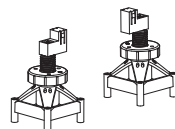

Purus Supporto RSK 714 13 45 (2 pz scarico)
RSK 714 13 55 (3 pz Saga)
Support leg RSK 714 13 45 (2 pcs drain)
RSK 714 13 55 (3 pcs Saga)
**Manicotto di
prolungamento**
Extension sleeve RSK 714 13 50



Anelli di prolunga Anello di fissaggio
a vite serie S: 13 mm RSK 712 95 03
25 mm RSK 712 95 04
35 mm RSK 712 95 05
Extension rings Screwed clamping ring
S-series: 13 mm RSK 712 95 03
25 mm RSK 712 95 04
35 mm RSK 712 95 05

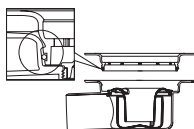

Anelli di prolunga Anello di fissaggio automatico
Per i 150 pozzetti sono disponibili le seguenti
dimensioni: 13, 25, 50 e 100 e anche un anello
flessibile per un'estensione di 35-107 mm. Per i
130 modelli di pozzetto sono disponibili anelli da
13 e 25 mm.

Extension rings Automatic clamping ring
Following sizes are available for the 150 gullies:
13, 25, 50 and 100 and also a flexible ring that
provides an extension of 35-107 mm. 13 and 25
mm rings are available for the 130 gully models.

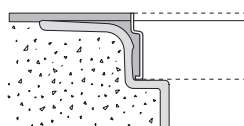

Anelli in resina Utilizzo senza anello di fissaggio automatico
RSK 713 84 01 per 130 pozzetti
RSK 713 38 95 per 150 pozzetti
RSK 713 38 96 per 220 pozzetti

Resin rings Use without automatic clamping ring
RSK 713 84 01 for 130 gully
RSK 713 38 95 for 150 gully
RSK 713 38 96 for 220 gully

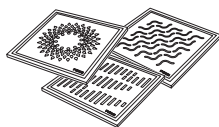

Telai per piastrelle Purus
Purus tile frames

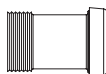

Attacco ingresso extra
RSK 714 61 04 VL 32 mm
RSK 714 61 02 XA 40 mm
Couplings Extra inlet
RSK 714 61 04 VL 32 mm
RSK 714 61 02 XA 40 mm

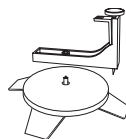

Coltello Purus RSK 711 36 05 Ø130
Purus knife RSK 711 35 94 Ø150
RSK 711 35 97 Ø220



**Chiusino in
acciaio inossidabile** RSK 711 80 84 Ran 150
RSK 713 84 33 NOOD 150
Stainless steel
water trap RSK 711 80 84 Ran 150
RSK 713 84 33 NOOD 150



Chiusino NOOD RSK 713 84 14 per 130 pozzetti
RSK 713 84 48 per 150 pozzetti
NOOD water trap RSK 713 84 14 for 130 gully
RSK 713 84 48 for 150 gully

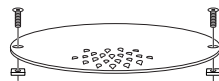

Dispositivo RSK 713 84 17 griglia in plastica
di blocco RSK 713 84 26 griglia in acciaio inossidabile
Locking RSK 713 84 17 plastic grating
device RSK 713 84 26 stainless grating

Con riserva di modifiche in seguito ad
aggiornamenti del prodotto.

We reserve the right to make changes
as a result of product development.