

## Instrucciones de instalación

El desagüe debe instalarse conforme a la normativa de la industria relativa a instalaciones de agua seguras. Recomendamos que la instalación la realice una empresa de fontanería autorizada. Estas instrucciones son válidas para toda la serie de desagües de Purus

Antes de comenzar con la membrana impermeable, lea las instrucciones de instalación del proveedor de la membrana impermeable.

### Desagües antiguos

Los desagües existentes deben sustituirse si se trata de una renovación. Los desagües fabricados antes de 1990 no están homologados y hay que sustituirlos siempre.

### Pegado de suelos de vinilo

Al pegar suelos de vinilo para cubrir el suelo, no se debe aplicar adhesivo a la brida del desagüe. La separación entre la brida del desagüe y la salida de agua debe ser de al menos 500 mm en suelos de vinilo, consulte también las instrucciones del proveedor del suelo.

### Instalación

El desagüe debe montarse en la viga con la ayuda de las herramientas de instalación de Purus. El desagüe debe montarse horizontalmente y nivelado con la membrana impermeable con una tolerancia de +/- 2 mm medidos desde el centro del desagüe hasta el borde exterior de la brida.

Se debe dejar una separación mínima de 200 mm. entre la membrana impermeable de la pared y la brida del desagüe. El desagüe debe protegerse con una tapa de protección al verter el hormigón. El desagüe debe colocarse de modo que sea posible limpiarlo y extraer el sumidero sifónico.

### Material

Los desagües de piso de Purus se han diseñado para uso en interiores a menos que se indique lo contrario. La superficie de todos los productos de acero inoxidable se pueden decolorar por causa de la corrosión. Esto no significa que el acero inoxidable se haya corroído. El interior y el exterior de los desagües de hierro fundido de Purus están recubiertos con un barniz epoxy. Si el barniz se deteriora o se desgasta por cualquier otro motivo será necesario restaurar la capa de barniz de superficie para mantener la protección contra la corrosión.

## Installation instructions

The floor gully should be installed in accordance with industry regulations. We recommend that the installation is carried out by an authorised plumbing company. This instruction applies all Purus floor gullies.

Before beginning with the waterproofing membrane, read through the waterproofing membrane supplier's installation instructions.

### Old floor gullies

Existing gullies should be replaced during renovation. Floor gullies manufactured before 1990 are not type-approved and should always be replaced with a new one.

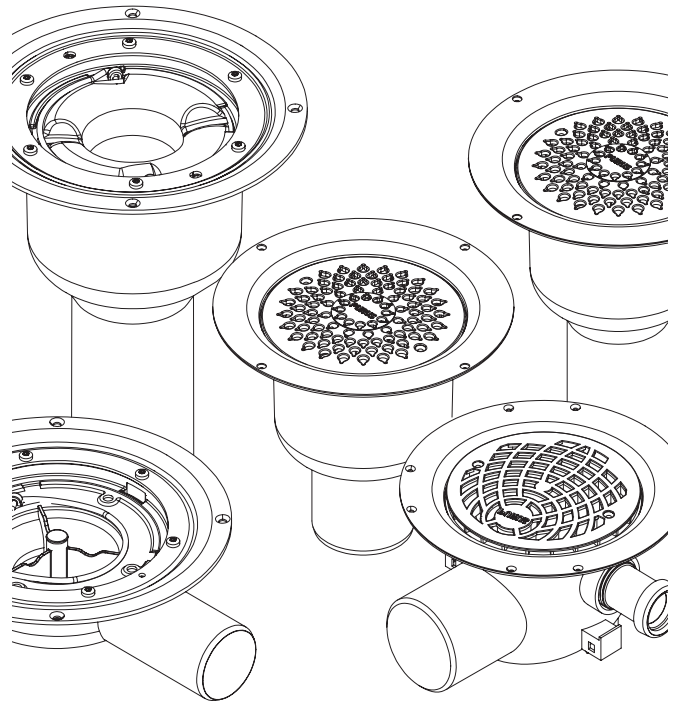

### Gluing vinyl flooring

When gluing vinyl flooring used to cover a floor, glue should be not applied to the gully flange. The distance between the floor drain flange and waste water deposit must be at least 500 mm on vinyl floors, see also the floor supplier's instructions.

### Installation

The floor gully must be mounted to the joist using the Purus installation tools. Floor gullies must be mounted horizontally and level with the waterproofing membrane, with a level tolerance of +/- 2 mm measured from the gully centre to the outer edge of the flange.

The floor gully must be placed at a minimum distance of 200 mm from the wall to the floor gully flange. The floor gully must be fitted with it's protection lid when the concrete is cast. The floor gully must be installed in a way that makes it possible to clean and remove the water trap.

### Material

Purus plastic gullies are designed for indoor use unless otherwise specified. All stainless steel products can be discolored on the surface of steel parts with corrosion attack. This does not mean that the stainless steel has corroded. Purus cast iron gullies are coated with epoxy inside and outside. If the lacquer gets damaged the paint surface needs to be restored to maintain corrosion protection.

## Tapa de protección del desagüe

Protection lid for floor gullies

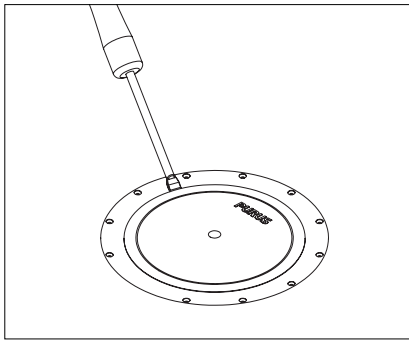

**Tapa de protección** La tapa de protección debe estar colocada cuando se vierta el hormigón para el desagüe. Eleve con cuidado la banda de plástico hasta que se afloje la tapa con la ayuda de un destornillador en un ángulo de 45°. La tapa viene montada de fábrica para evitar la entrada de materiales de construcción o similares en el desagüe durante la fase de construcción.

**Protection lid** The lid must be in place when the concrete casting of the floor gully takes place. Using a screwdriver at a 45 degree angle, carefully lift up the plastic collar until the cover loosens. The cover is fitted in the factory to prevent any screed or similar material entering the floor gully during the construction phase.

## Desagües con entrada opcional

Floor gullies with optional side inlet

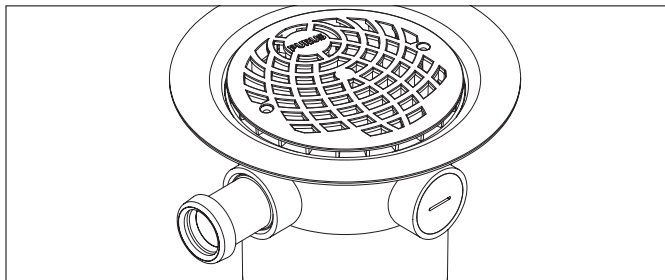

### Instalación

Todas las entradas opcionales se conectan en la entrega. Desatornille la tapa y sustitúyala por cualquiera de los acoplamientos de Purus. No retire la junta instalada en la entrada. Utilice solo una de las entradas.

### Installation

All optional inlets are plugged on delivery. Unscrew the plug and replace it with any of Purus' couplings. Do not remove the gasket fitted to the inlet. Only use one of the inlets.

## Desagües con brida ajustable

Floor gullies with adjustable flange

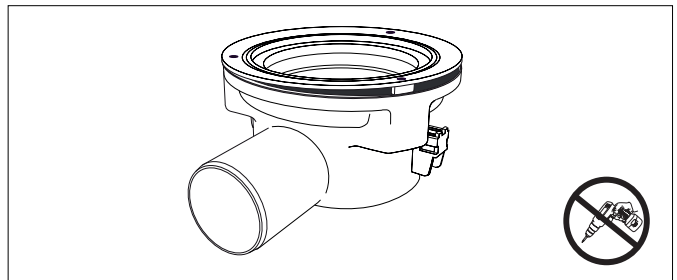

Asegúrese de que la sección superior ajustable del desagüe se encuentra en la posición más baja al verter el hormigón. La sección superior puede elevarse después de verter hormigón con:

**Saga y Tor:** Saga máx. 15 mm y Tor máx. 25 mm. La sección superior puede inclinarse con: Saga 4° y Tor 7° desde la posición inicial. Esto se realiza utilizando los 3 tornillos de ajuste que hay bajo las tapas.

**Njord y Hild:** max 23 mm. La sección superior puede inclinarse hasta 8° desde su posición inicial.

Nota: los tornillos deben ajustarse solo con herramientas de mano. ¡La sección superior y la sección inferior **no** deben separarse!

**Rot:** si es necesario ajustar la altura del desagüe debe hacerse antes de verter el hormigón. La altura del desagüe puede ajustarse de 99 a 129 mm, girando la brida a la izquierda.

Check that the adjustable upper section of the floor gully is in its lowest position when casting concrete. The upper section can be raised after concrete casting:

**Saga and Tor :** Saga max. 15 mm and Tor max. 25 mm. The upper section can be angled up to: Saga 4° and Tor 7° from the default position. This is done using the three adjustment screws found under the plugs.

**Njord and Hild:** max. 23 mm. The upper section can be angled up to: 8° from the default position.

Note: Only adjust the screws using a hand tool. The upper and lower sections must **not** be separated from each other.

**Rot:** If the floor gully is to be height-adjusted, this must be done before casting the floor. The floor gully can be adjusted from 99 to 129 mm by turning the flange counterclockwise.

## Consejos de Purus

### Tips from Purus

Siempre recomendamos una salida de Ø75 bajo la bañera. We always recommend Ø75 outlet under the bathtub.

Al conectar un nuevo desagüe, limpie siempre las tuberías existentes. Always clean existing pipes when connecting a new floor gully.

Asegúrese de que las tuberías estén bien ventiladas. Be sure to have good airing in the pipes.

## Desagüe Flex Floor gully Flex

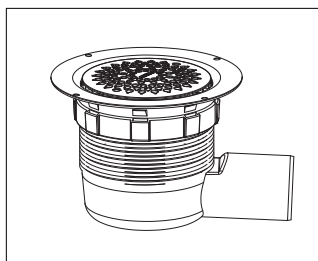

Si no es necesario ajustar la altura del desagüe, asegúrese de que la sección superior se puede enroscar correctamente.

Si es necesario ajustar la altura del desagüe, comience por aflojar la sección superior.

If the height of the gully is not to be adjusted, make sure that the upper part is properly threaded.

If the gully is to be adjusted in height, start by loosening the upper part.

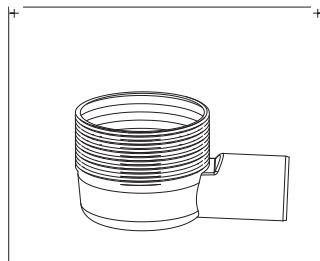

La sección superior roscada del desagüe se puede cortar 50 mm como máximo. Limpie las rebabas del corte y similares. Deben dejarse al menos 15 mm de rosca.

The threaded upper part of the gully can be cut max. 50 mm. Clear the cut from degrees and the like. At least 15 mm thread must be left.

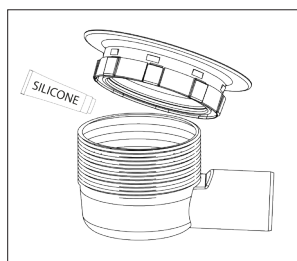

Lubrique correctamente las juntas tóricas del casquillo y la sección superior con pasta de silicona, por ejemplo. Es importante que la sección superior pueda girarse. Ejercer presión en la sección superior para unirla al casquillo. La manera más sencilla de hacer esto es colocar el inicio de la rosca de la sección superior justo antes (calculado hacia la izquierda) del inicio de la rosca del casquillo.

Lubricate the o-rings on the socket and the upper part properly with eg silicone paste. Important that the top part can rotate. Press the top part and socket together. The easiest way to do this is to place the beginning of the thread of the top part just before (calculated counterclockwise) the beginning of the thread on the socket.

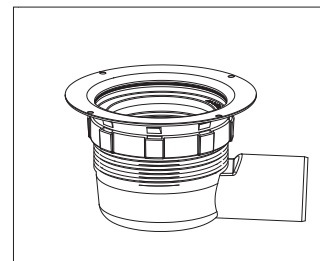

Asegúrese de limpiar correctamente las superficies del desagüe. Una las partes del desagüe ejerciendo presión. La parte con la junta tórica en el casquillo debe introducirse en el desagüe. Un claro sonido de clic indicará que el casquillo se ha instalado correctamente. A continuación, gire la sección superior una vuelta completa (360°) como mínimo a la derecha. La sección superior se puede ajustar hacia abajo girándola otros 5 mm. aproximadamente.

Make sure that the surfaces in the gully are properly cleaned. Press down the gullies composites parts. The part with the o-ring on the socket should go down into the gully. A clear clicking sound should be heard when the socket is fitted correctly. Then turn the top part at least one full turn (360°) clockwise. The top can be adjusted downwards by rotating another 5 mm.

## Instalación en suelo de hormigón

### Installation in concrete flooring

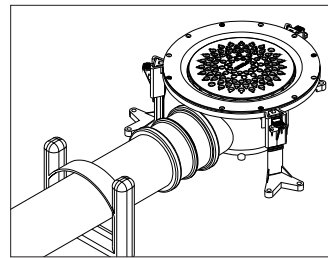
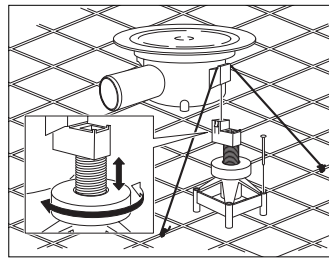
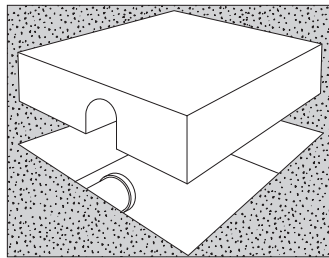
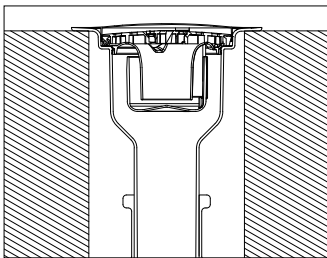

#### Perforación con sacatestigos

En caso de perforación con sacatestigos, asegúrese de que la brida del desagüe esté a nivel con el suelo base sobre el que se va a colocar la membrana impermeable. Antes de colocar el desagüe es importante medir la altura. Asegúrese de sellar y fijar el desagüe en toda su circunferencia con un material adecuado.

Nota: Deberán adoptarse medidas especiales si es necesario atravesar material cortafuegos.

#### Core drilling

For core drilling, ensure the flange on the floor gully is level with the substrate on which the waterproofing membrane is applied. Before casting the floor gully it is important to accurately measure the height. Make sure to seal around the gully and fix in place with a suitable material.

Note: Special actions are required if a fire cell has to be crossed.

#### Embutición

Si la tubería del agua residual va embutida en el hormigón, será necesario crear un hueco del tamaño adecuado. Cuando el hormigón se ha endurecido, el desagüe se coloca en el hueco y se conecta a la tubería de agua residual. Rellenar los huecos con hormigón.

#### Recessing

When the waste pipe is embedded in concrete a recess has to be cut out, in an appropriate size. Once the concrete has hardened, the gully is placed in the recess and connected to the waste pipe. Fill the recess with concrete.

#### Vertido de hormigón

Al instalar el desagüe en un suelo de hormigón se deben utilizar las herramientas de instalación de Purus. El desagüe debe sujetarse a la armadura para que no se mueva al verter el hormigón. En instalaciones en suelos de hormigón, la tubería de conexión del agua residual debe tener un dispositivo de sujeción a menos de 200 mm de la conexión del desagüe.

#### Concrete casting

When carrying out installations in concrete flooring, the gully must be installed with Purus installation tools. Tie the gully to the rebar with wire so it does not move while pouring the concrete. For concrete flooring, the connecting waste water pipe must have a fastener that is positioned no more than 200 mm from the floor gully connection.

## Instalación en suelos de madera

### Installation in wooden flooring

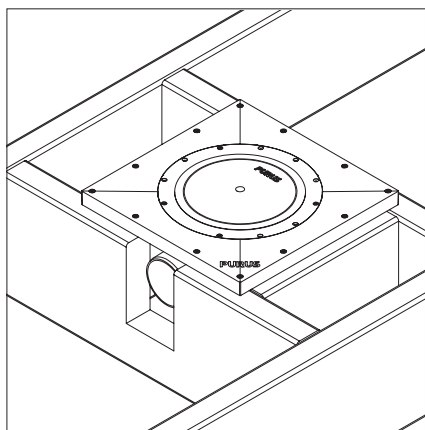

**Instalación con la placa de Purus** Al realizar la instalación en suelos de madera, el desagüe debe instalarse con la placa de montaje de Purus. Consulte la última página. Los cuatro lados de la placa de montaje deben apoyarse sobre puentes y vigas.

Consulte las instrucciones de instalación específicas de las distintas placas de montaje que se proporcionan por separado

**Installation with Purus plate** When carrying out installations in wooden joist, the gully must be installed with the Purus installation plate, see last page. The installation plate must be supported on all four sides with noggings and beams. See separate installation instructions on how to install Purus' different installation plates.

## Recorte de un agujero en el vinilo y la membrana impermeable Serie S, anillo de sujeción atornillado

### Cutting a hole in vinyl & waterproofing membrane S-serie, screwed clamping ring

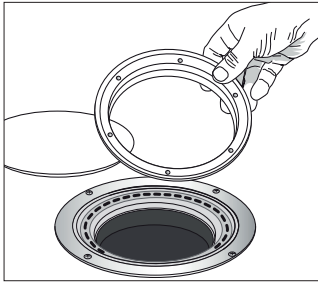

Retire la tapa y el anillo de sujeción. La junta tórica que hay en el cuerpo del desagüe debe dejarse en su posición.

Remove the cover and the clamping ring. The o-ring mounted on the body should be left in place in the gully.

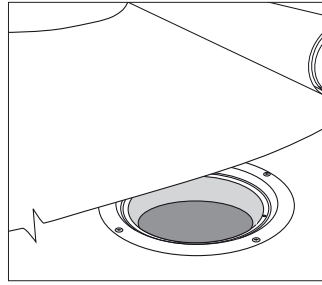

Coloque la membrana impermeable o el suelo de vinilo del modo indicado por el fabricante. Asegúrese de que la junta tórica no se mueve de su posición antes de colocar la membrana impermeable o el suelo de vinilo.

Lay the waterproofing membrane or vinyl flooring according to the manufacturer's instructions. Make sure the o-ring is still in place in its groove before laying the waterproofing membrane/vinyl flooring.

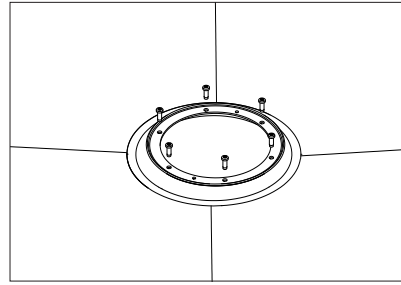

Ejerza presión y atornille el anillo de sujeción en su posición. Utilice solo herramientas manuales para atornillar. El texto del anillo de sujeción deben quedar orientado hacia arriba. Para facilitar la instalación se puede practicar un corte en la membrana, por el interior del anillo de sujeción, para aliviar la tensión. Si se utiliza un suelo de vinilo, este debería calentarse en la zona donde se encuentre el desagüe para facilitar su instalación.

Press down and screw the clamping ring in place. Use only hand tools. The text on the clamping ring must face upwards. To facilitate installation, a cut can be made in the membrane, inside the clamping ring, to reduce tension. When vinyl flooring is used, it should be heated around the gully to make it easier to lay.

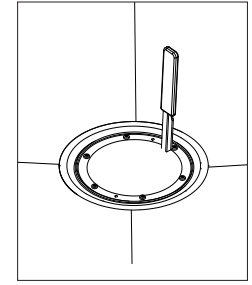

Practique un corte con mucho cuidado siguiendo la circunferencia interior del anillo de sujeción con una cuchilla afilada.

Cut with care along the inside of the clamping ring with a sharp knife.

## Cuchilla de Purus para recortar agujeros en el suelo de vinilo y la membrana impermeable

### Purus knife for cutting holes in vinyl & waterproofing membrane

#### Anillo de sujeción automático

#### Automatic clamping ring

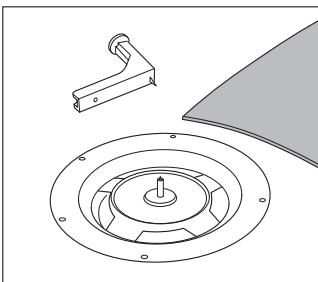

Introduzca el pie de la cuchilla en el desagüe antes de colocar la membrana impermeable. Coloque el suelo de vinilo/junta de sellado del desagüe sobre el pie y ejerza presión hasta que lo atraviese la punta del pie de la cuchilla.

Place the foot of the knife in the gully before laying the waterproofing membrane. Lay the vinyl flooring/drain sealing collar over the foot and press until the pin cuts through.

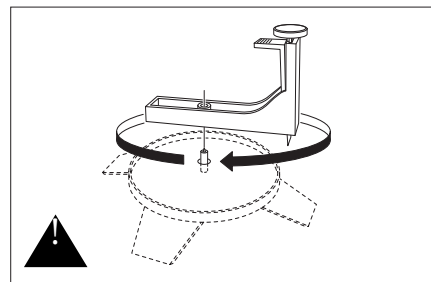

Saque la cuchilla, coloque el brazo de la cuchilla en la punta y gírelo una vuelta completa para recortar un agujero. La membrana impermeable o el suelo de vinilo no debe sobresalir por debajo del anillo de sujeción. La cuchilla de Purus le garantiza que esto no suceda. Nota: la cuchilla está muy afilada.

Press out the blade, place the knife arm on the pin and cut a hole by rotating the knife a full turn. The waterproofing membrane or vinyl flooring should not stick out under the clamping ring. This is achieved by using the Purus knife. Note: The knife blade is sharp.

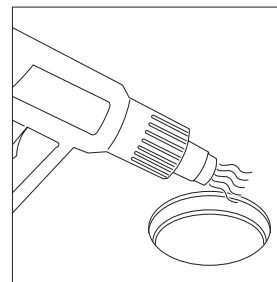

Saque el pie de la cuchilla del desagüe. Caliente el suelo de vinilo. Nota: la junta de sellado del desagüe no debe calentarse.

Remove the foot of the cutting knife from the gully. Heat the vinyl flooring. Note: Do not heat the drain sealing collar.



El anillo de sujeción se instala en el desagüe con el lado ancho orientado hacia arriba. Coloque la rejilla superior y ejerza presión sobre ella hasta que el anillo de sujeción llegue al fondo.

The clamping ring is placed in the gully with the wide side facing upwards. Place the grating on top and press downward until the clamping ring reaches the bottom.

# Accesorios más comunes de Purus Se venden por separado

## Purus most common accessories Sold separatley

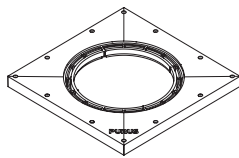

**Placas de montaje** 2014 RSK 713 36 96  
**Installation plates** Multi RSK 713 36 90

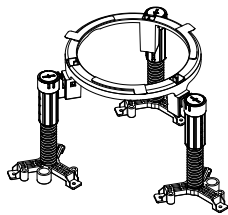

**Accesorio para desagüe Midgård** RSK 712 99 28  
**Floor gully fixture Midgård** RSK 712 99 28

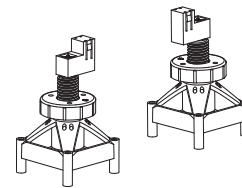

**Soporte Purus** RSK 714 13 45 (desagüe de 2 piezas)  
 RSK 714 13 55 (Saga de 3 piezas)  
**Support leg** RSK 714 13 45 (2 pcs drain)  
 RSK 714 13 55 (3 pcs Saga)  
**Taco de elevación** RSK 714 13 50  
**Extension sleeve**

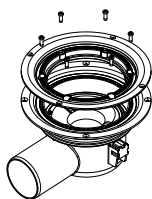

**Anillos de elevación** Anillo de sujeción atornillado serie S: 13 mm RSK 712 95 03  
 25 mm RSK 712 95 04  
 35 mm RSK 712 95 05  
**Extension rings** Screwed clamping ring S-series: 13 mm RSK 712 95 03  
 25 mm RSK 712 95 04  
 35 mm RSK 712 95 05

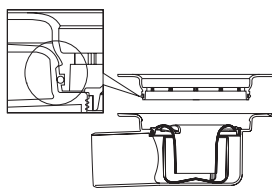

**Anillos de elevación** Anillo de sujeción automático. Disponible en las siguientes medidas para desagües 150: 13, 25, 50 y 100 mm. También está disponible uno flexible que facilita una elevación de 35-107 mm. Para los desagües 130 están disponibles en medidas de 13 y 25 mm: 13, 25, 50 and 100 and also a flexible ring that provides an extension of 35-107 mm. 13 and 25 mm rings are available for the 130 gully models.

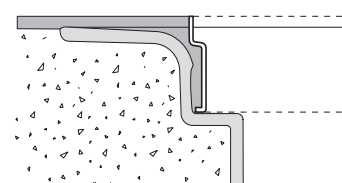

**Anillos de resina** Se utilizan sin el anillo de sujeción automático RSK 713 84 01 para desagüe 130  
 RSK 713 38 95 para desagüe 150  
 RSK 713 38 96 para desagüe 220  
**Resin rings** Use without automatic clamping ring RSK 713 84 01 for 130 gully  
 RSK 713 38 95 for 150 gully  
 RSK 713 38 96 for 220 gully

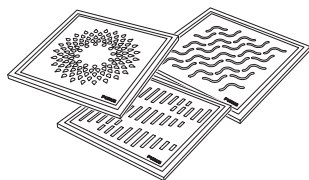

**Marcos para rejillas de Purus**  
**Purus tile frames**

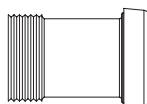

**Acoplamiento** Entrada opcional RSK 714 61 04 VL 32 mm  
 RSK 714 61 02 XA 40 mm  
**Couplings** Extra inlet RSK 714 61 04 VL 32 mm  
 RSK 714 61 02 XA 40 mm

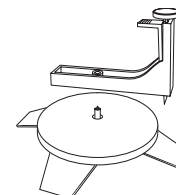

**Cuchilla de Purus** RSK 711 35 73 Ø80  
**Purus knife** RSK 711 36 05 Ø130  
 RSK 711 35 94 Ø150  
 RSK 711 35 97 Ø220



**Sumidero sifónico inoxidable** RSK 711 80 84 Ran 150  
 RSK 713 84 33 NOOD 150  
**Stainless steel water trap** RSK 711 80 84 Ran 150  
 RSK 713 84 33 NOOD 150

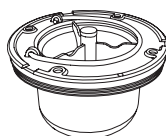

**Sumidero sifónico NOOD** RSK 713 84 14 para desagüe 130  
 RSK 713 84 48 para desagüe 150  
 RSK 713 20 00 para desagüe 220  
**NOOD water trap** RSK 713 84 14 for 130 gully  
 RSK 713 84 48 for 150 gully  
 RSK 713 20 00 for 220 gully

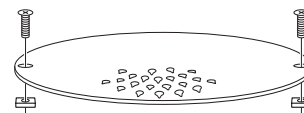

**Dispositivos de Bloqueo** RSK 713 84 17  
**Rejilla de plástico** RSK 713 84 26  
**Locking device** RSK 713 84 17 plastic grating  
 RSK 713 84 26 stainless grating

Para consultar en otros idiomas, escanee el código QR.

For additional language variations, use QR code.



Nos reservamos el derecho a realizar cambios en caso de modificaciones del producto.

We reserve the right to make changes as a result of product development.